



MXP-1000 TAYRONA

Avión Ligero para propósitos de Vuelo Deportivo e Instrucción primaria.

- *Diseño y fabricación comprobada: +50 Años de experiencia en Aviación Ligera Deportiva.*
- *Cuerpo en construcción metálica: Aluminio Aeronáutico con elementos en Acero Cromo-Molibdeno de fácil y económico mantenimiento.*

GENERAL	
Envergadura	10 m (32,8 ft)
Largo	6,4 m (20,9 ft)
Alto	2,5 m (8,2 ft)
Área Alar	12,61 m ² (135.7 ft ²)
Cuerda Media Aerodinámica	1,261 m (4,13 ft)
Carga Alar	59,4 kg/m ² (12,1 lb/ft ²)
PLANTA MOTRIZ	
Motor	ROTAX 912ULS (100hp)
Combustible	24 Gal (91 lts) – MOGAS – 91 Octanos
Consumo de Combustible (75% Potencia Max)	4.9 U.S Gal/hr
Tiempo entre Overhaul (TBO)	2000 hrs / 15 Años
Hélice	IvoProp®/ DUC®/e-props® (70")
PESOS	
Peso vacío	370 kg (816 lbs)
Carga Útil	380 kg (837 lbs)
Peso Máximo de despegue	750 kg (1653 lbs)
DESEMPEÑO (Condiciones Estándar - Nivel del Mar)	
Distancia de descolaje	130 m (426 ft)
Distancia de aterrizaje	155 m (508 ft)
Velocidad de perdida Sin Flaps	43 mph (37 kts)
Velocidad de perdida Full Flaps	38 mph (33 kts)
Velocidad Crucero @75%	115 mph (100 kts)
Máxima velocidad horizontal	125 mph (110 kts)
Factor de Carga Limite	+4.0 g's ; -2.0 g's
Régimen de ascenso	1000 ft/min (5,08 m/s)
Techo de servicio	14000 ft (4270 m)

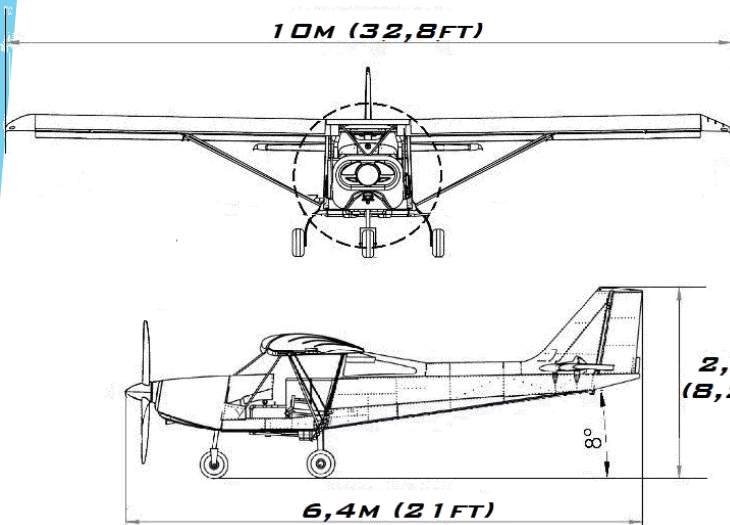

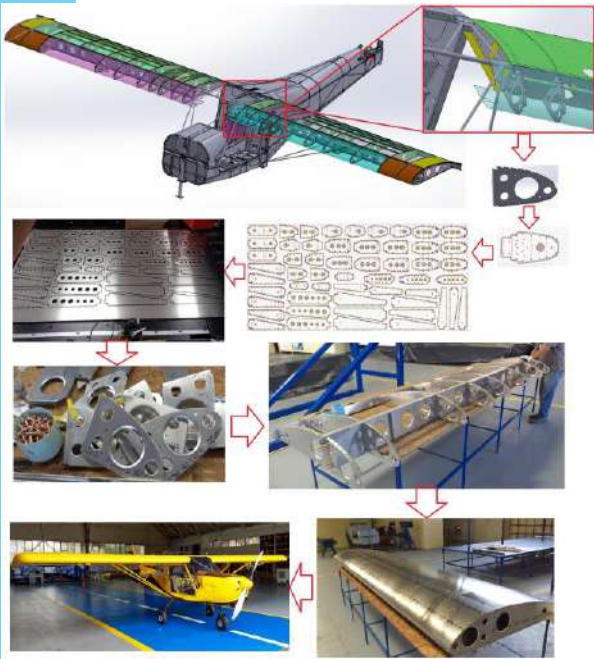

DISEÑO COMPUTACIONAL Y MANUFACTURA DE ULTIMA GENERACION.



INTERIORES DE CALIDAD SUPERIOR



EXTRAORDINARIA ESTABILIDAD Y CONTROLABILIDAD



PUERTAS TIPO PANORAMICA

PUERTAS TIPO AVIACION GENERAL



OPCIONES DE DISEÑO EXTERIOR ATRACTIVAS

VARIEDAD EN OPCIONES DE EQUIPAMIENTO

BASICO



AVANZADO



WORLD AIRCRAFT COMPANY SOUTH AMERICA Colombia

(+57) 301 648 0199 (+57) 314 798 6785 info@wacsa-aero.com www.wacsa-aero.com